

# NOTRE SOCIÉTÉ



## LE SIÈGE SOCIAL À PARIS

SEIRIS S.A.S,  
Z.I Panhard, Chemin de la Julienne,  
91830 Le Coudray-Montceaux, France  
Tel : +33.1.69.01.20.39  
Fax : +33.1.69.01.33.33  
E-mail : [info@seiris-sa.com](mailto:info@seiris-sa.com)  
Site internet : [www.seiris-sa.com](http://www.seiris-sa.com)

## QUI SOMMES-NOUS ?

---

Crée en mars 1978, nous avons plus de 40 ans d'expérience dans la conception, la fabrication et le montage de compensateurs de dilatation pour les réseaux de tuyauteries, gaines d'air et de fumées.

Nous sommes au service de tous types d'industries avec notre large gamme de compensateurs de dilatation textiles, métalliques et caoutchouc : centrales thermiques (charbon, gaz naturel, biomasse), usines de dessalement d'eau de mer, traitement des eaux, usines d'incinération d'ordures ménagères, cimenteries, chimie et pétrochimie, aciéries, sucreries, verreries ...

Opérationnels au niveau national et international, nous sommes présents en Europe, Afrique, Moyen Orient, Inde, Asie du Sud Est et Amérique Centrale. Nos compensateurs sont installés dans les usines du monde entier !

Nous possédons des unités de production à Paris (France), Sousse (Tunisie), Hyderabad (Inde), Izmir (Turquie).

Les fabrications sont faites sur mesure en fonction des dimensions, des formes et des conditions de travail imposées par les applications les plus diverses et critiques de nos clients.

Par ailleurs, les fabrications et essais de nos produits sont réalisés selon des codes et normes internationalement reconnus (E.S.A, F.S.A, E.J.M.A, ASME, AD MERKBLATTER, ASTM, ABS...). Notre société est certifiée ISO 9001 version 2008 et MASE dans le domaine de la sécurité.

Plus que de simples produits, SEIRIS offre des solutions techniques complètes allant du design au montage des compensateurs.



# NOS PRODUITS

## COMPENSATEURS TEXTILES

Monocouche ou multicouche  
 En bande ou à bords tombés  
 Avec ou sans bourrage  
 Avec ou sans parties métalliques  
 Matières : Tissus techniques  
 Température: De -50 à + 1 200 °C  
 Pression: jusqu'à 0,25 bar

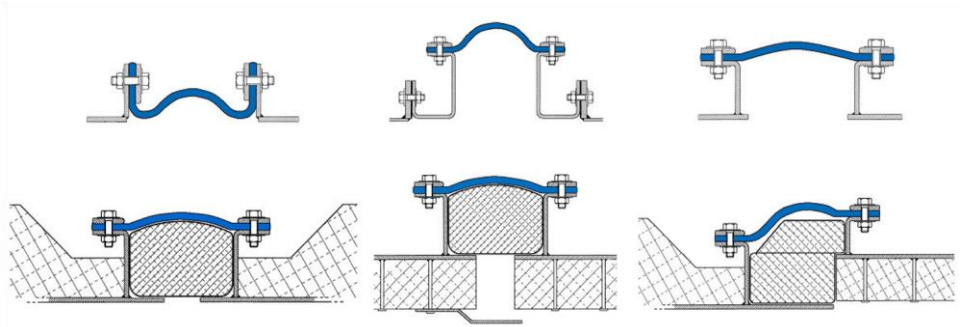

## COMPENSATEURS MÉTALLIQUES

Monocouche ou multicouche  
 Soufflets à une ou plusieurs ondes  
 À souder ou à brides  
 Matières : Tous types d'aciers  
 Température : jusqu'à 1200°C  
 Pression : jusqu'à 120 bars

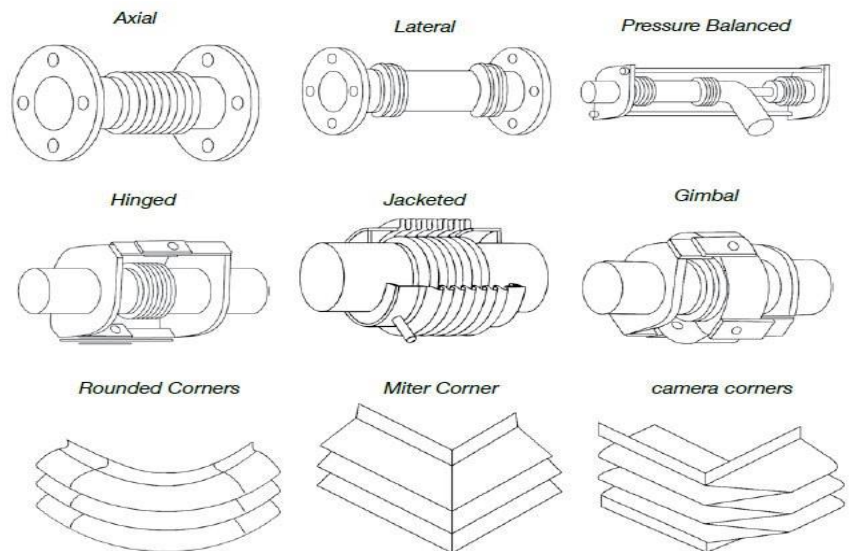

## COMPENSATEURS CAOUTCHOUC

Monocouche ou multicouche  
 Soufflets à une ou plusieurs ondes  
 À brides tournantes ou à brides intégrées  
 Matières : Tous types de caoutchouc  
 Température : jusqu'à 200 °C  
 Pression : jusqu'à 25 bars

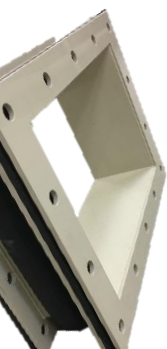

# LES COMPENSATEURS EN IMAGES

---

## COMPENSATEURS TEXTILES



## COMPENSATEURS MÉTALLIQUES



## COMPENSATEURS CAOUTCHOUC



## NOS RÉFÉRENCES

---



Suivez-nous sur nos réseaux sociaux

 [Seiris expansion joints](#)

 [Seiris.compensateurs](#)